

砲弾ライト LM-001 クイックスタートガイド

電池交換方法

1. 電池交換用ツメを 2 か所同時に押す。
2. ツメを押しながらライト本体を手前に引っ張り出す。
3. 取り出したライト本体から黒い保護カバーを外す。
4. 単 4 電池 4 本を＋とーの向きに注意してはめる。
5. 再び黒い保護カバーをはめ、1~2 の逆順で元に戻す。
6. ツメ部分が隙間なくはまっているか確認する。
ライト本体にカバーを被せた際に、カチッと小さな音がします。

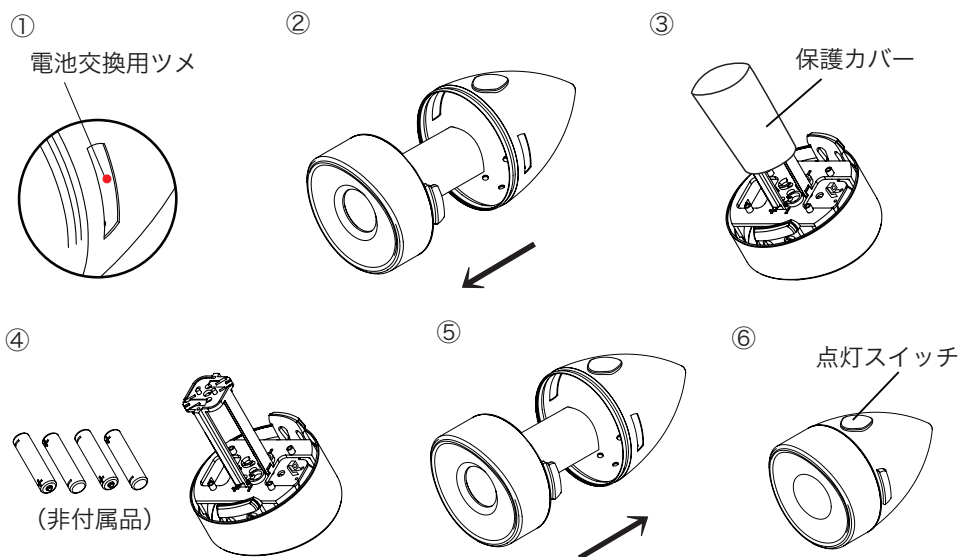

製品スペック

カラー	シルバー、ブラック
機能	点灯強→点灯弱→点滅→OFF
最大ルーメン (lm)	105
本体サイズ (mm)	66.5×105
バッテリー方式	単 4 電池 ×4 本
最大使用時間	点灯連続 8 時間
	点滅連続 16 時間

※使用時間は使用する環境、使用頻度によって変動します。

ライトの取付方法例

フロントブレーキに取り付ける場合
(キャリパーブレーキ等)

1. フロントフォークからブレーキを外す。
2. ブレーキやワイヤーに干渉しないか確認しつつ、付属のステーの位置を調整する。
3. ワッシャーでステーを挟み込み固定する。
4. ステーの先端とライト本体にボルト、ワッシャー、ナットを通し、仮止めする。
5. ライトの向きを調整しつつ、ボルトをしっかり締め、固定する。

※自転車の種類、ブレーキの種類によって取り付け方は異なります。

個別具体的な取付方法は KILEY 取扱店にご相談ください。

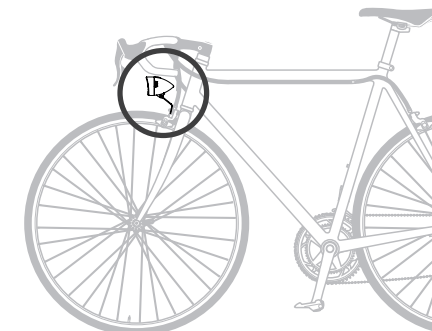
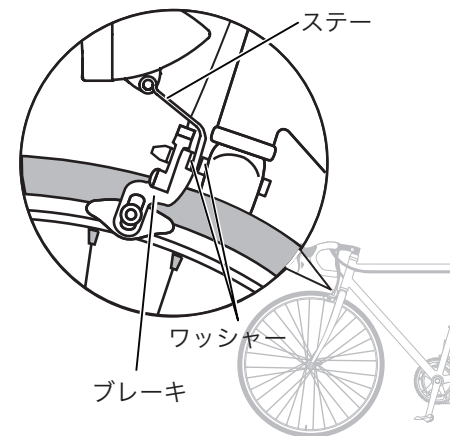
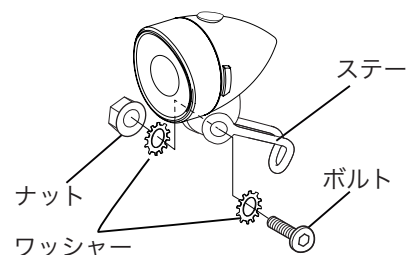

取扱上の注意

- ・ライト本体はスチール製です。長期間雨ざらしにしたり、水に濡れたままで長期間放置したりすると、サビが発生する可能性があります。
- ・付属のステーはステンレス製ですが、ライト本体同様、長期間雨ざらしになるとサビが発生し、強度が落ちる可能性があります。
- ・電池交換時には、ツメがしっかりはまり、隙間が無いことをご確認ください。ツメがはまっておらず、隙間が発生すると、雨天時にライト内部に水が入り込み、動作不良の原因になります。
- ・購入時に付属している電池を覆う黒いカバーは捨てずに、必ず装着してください。ライト内部に雨水が侵入した際に電池を守る役割があります。

困ったときは

- ・オフィシャルショップ内お問合せフォームよりご連絡可能です。
- ・こちらに直接ご連絡することも可能です。MAIL : info@kiley-japan.com もしくはご購入された KILEY 販売店へお問合せください。

Metal Bullet Light LM-001 Quick start guide

Replacing the batteries

1. Press the two batteries replacement tabs at the same time.
2. While pressing the tabs, pull the battery component toward you.
3. Remove the black protective cover from the battery component.
4. Install the four AAA batteries, paying attention to the + and - directions.
5. Put the black cover back on and slide it back in.
6. Ensure the tabs are in place. You will hear a small click sound when you put the cover on the light body.

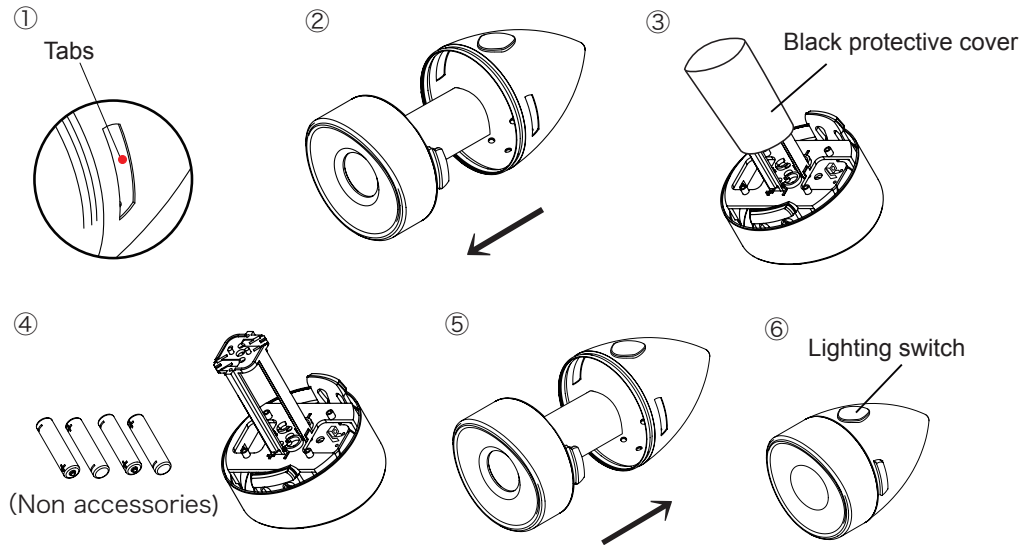

Specifications

Color	Silver, Black
Function	STRONG → NORMAL → FLASHING → OFF
Maximum lumen (lm)	105
Body size (mm)	66.5×105
Battery system	AAA battery x 4 pcs.
Maximum usable time	8 hours of continuous lighting
	16 hours of continuous flashing

* The usable time will vary depending on the operating conditions.

Setting up the light

When the fixing the light to the front brake.

1. Remove the brake from the front fork.
2. Adjust the position of the supplied stay while making sure it does not interfere with the brake or wires.
3. Secure the stay by sandwiching it between the washers on the brake.
4. Pass the bolt, washer, and nut through the end of the stay and the light body, and temporarily fix it in place.
5. While adjusting the direction of the light, tighten the bolt firmly to secure it.

* The installation method varies depending on the types of bicycle and brake.

* Please ask your local KiLEY dealer for specific setting up instructions.

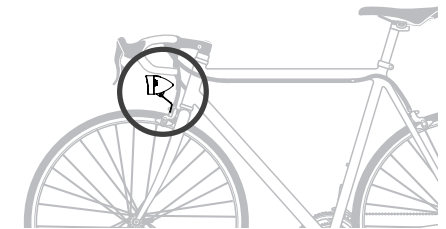
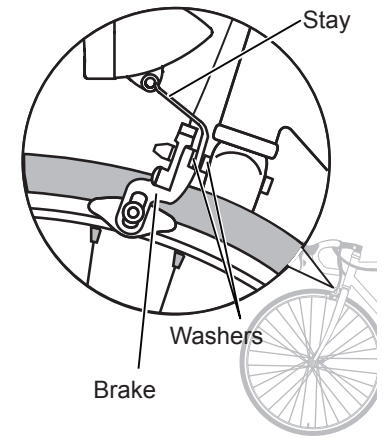
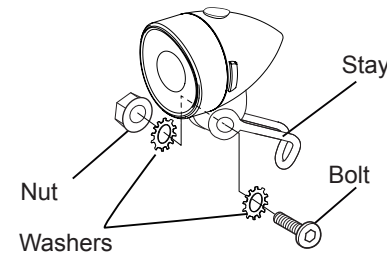

Cautions

- The main body of the light is made of steel. If it is exposed to rain for a long time or left wet for a long time, it may rust.
- The attached stay is made of stainless steel, but like the main body of the light, if it is exposed to rain for a long period of time, it may rust and lose its strength.
- When replacing the batteries, please make sure that the claws are firmly in place. If the claws are not firmly in place and there is a gap, water may enter the light body in the rain, that may be the cause of the malfunction.
- Do not throw away the black cover that covers the battery compartment, which protects the batteries from water leaks.

Customer Support

You can contact us.

- HP <https://kiley-japan.com/>
- MAIL: info@kiley-japan.com
- The KiLEY dealer where you purchased the product.